

ALUMEE

SCHABLONE | TEMPLATE | GABARIT |
SJABLOON | PLANTILLA | SAGOMA

DEUTSCH

Ein **Sicherheitsabstand von 6 mm** muss an jedem Punkt zwischen Reifen und ALUMEE-Unterseite bei der Montage eingehalten werden (siehe auch Anleitung 9450). Mithilfe dieser Schablone können Sie prüfen, ob der Freiraum beim Rahmen im Tretlagerbereich und der oberen Hinterradbrücke sowie der Gabel ausreicht.

Gehen Sie folgendermaßen vor:

1. Drücken Sie die Vorlage mit der entsprechenden Schablone im Maßstab 1:1 aus.
2. Schneiden Sie mit einer scharfen Schere die Schablone entlang der Außenkontur (rote Linie) aus.
3. Legen Sie nun die bogenförmige Unterseite der Schablone auf den Reifen und prüfen Sie an den entsprechenden Stellen an Rahmen und Gabel, ob die Schablone einwandfrei hineinpasst.
4. Passt die Schablone einwandfrei, können Sie gemäß unserer Anleitung 9450 mit der Montage der Bleche beginnen.

FRANÇAIS

Il convient de respecter un **écart de sécurité de 6 mm** à chaque point entre la roue et la partie inférieure de l'ALUMEE lors du montage (voir également les instructions 9450). Ce gabarit vous permet de vérifier si l'écart est suffisant au niveau du cadre, dans la zone du pédalier et du pont de roue arrière supérieur ainsi qu'au niveau de la fourche.

Voici la procédure à suivre :

1. Imprimez le gabarit concerné à l'échelle 1:1.
2. Coupez le gabarit au moyen d'un ciseau aiguisé en suivant le contour extérieur (ligne rouge).
3. Posez à présent la partie inférieure en forme d'arc de cercle du gabarit sur la roue et contrôlez aux emplacements concernés, au niveau du cadre et de la fourche, si le gabarit s'adapte sans problème.
4. Si le gabarit passe sans problème, vous pouvez commencer le montage des garde-boues conformément à nos instructions 9450.

ESPAÑOL

Durante el montaje debe mantenerse una **distancia de seguridad de 6 mm** en todos los puntos entre el neumático y la parte inferior del ALUMEE (véanse también las instrucciones 9450). Con esta plantilla puede comprobar si hay suficiente espacio en el cuadro en la zona del eje de los pedales y el puente de la rueda trasera superior y la horquilla.

Siga los siguientes pasos:

1. Imprima el documento con la plantilla correspondiente a escala 1:1.
2. Con unas tijeras afiladas corte la plantilla a lo largo del contorno exterior (línea roja).
3. A continuación coloque la parte inferior curva de la plantilla sobre el neumático y compruebe si la plantilla se ajusta correctamente observando los puntos correspondientes en el cuadro y la horquilla.
4. Si la plantilla se ajusta correctamente, puede comenzar a montar las chapas como se describe en nuestras instrucciones 9450.

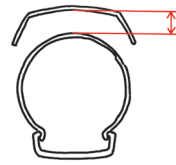

min. 6 mm | 0.24 in

ENGLISH

During mounting, a **safety distance of 6 mm** must be observed at all points between the tyre and underside of the ALUMEE (see also Manual 9450). Using this template, you can check whether there is adequate clearance in the bottom bracket area of the frame and the upper rear bridge, as well as the fork.

Proceed as follows:

1. Print the template with the corresponding pattern at a scale of 1:1.
2. Use a sharp pair of scissors to cut out the template along the outline (red line).
3. Now place the curved underside of the template on the tyre and check the corresponding points on the frame and fork to see whether the template fits inside.
4. If the template fits with ease, you can begin mounting the plates in accordance with Manual 9450.

NEDERLANDS

Bij de montage dient een **veiligheidsafstand van 6 mm** tussen de band en de ALUMEE in acht te worden genomen (zie ook handleiding 9450). Met behulp van deze sjabloon kunt u controleren of er genoeg ruimte is tot de onderste beugel en de achterbrug, en of de vork geschikt is.

Hiervoor doet u het volgende:

1. Druk de sjabloon op ware grootte af.
2. Knip de sjabloon netjes uit langs de rode lijn.
3. Plaats de gebogen onderzijde van de sjabloon op de band en controleer bij de punten van het frame en de fietsvork of de sjabloon goed past.
4. Indien de sjabloon perfect past, kan het blad met behulp van handleiding 9450 worden gemonteerd.

ITALIANO

Durante il montaggio è necessario mantenere una **distanza di sicurezza di 6 mm** in ogni punto tra lo pneumatico e il lato inferiore dell'ALUMEE (vedere anche le istruzioni 9450). Aiutandosi con questa sagoma è possibile verificare se lo spazio lasciato libero è sufficiente sul telaio nella zona dei pedali, sulla parte superiore del ponte posteriore e sulla forcella.

Procedere nel modo seguente:

1. Stampare il modello con la sagoma corrispondente in scala 1:1.
2. Ritagliare la sagoma con delle forbici affilate lungo il profilo esterno (linea rossa).
3. Posizionare il lato inferiore curvo della sagoma sullo pneumatico e verificare nei punti corrispondenti del telaio e della forcella se la sagoma si adatta perfettamente.
4. Se la sagoma si adatta perfettamente, è possibile iniziare con il montaggio delle piastre come indicato nelle nostre istruzioni 9450.

ALUMEE

SCHABLONE W40 | TEMPLATE W40 | GABARIT W40 |
SJABLOON W40 | PLANTILLA W40 | SAGOMA W40

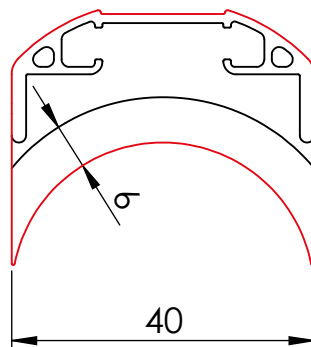

- D** Bitte verwenden Sie zum Ausdruck die Einstellung „Tatsächliche Größe“ bzw. „Skalierung 100 %“.
- EN** When printing the template, please use the settings “Actual size” or “Scale: 100%”.
- F** Dans le cadre de l'impression, veuillez utiliser la configuration « Taille réelle » ou « Échelle 100 % ».
- NL** Kies bij het afdrukken voor de schaal 'Ware grootte' of '100%'.
- ES** Para imprimir, utilice el ajuste «Tamaño real» o «Escalado 100 %».
- I** Per la stampa utilizzare l'impostazione „Dimensioni effettive“ o „Ridimensionamento 100%“.

ALUMEE

SCHABLONE W52 | TEMPLATE W52 | GABARIT W52 |
SJABLOON W52 | PLANTILLA W52 | SAGOMA W52

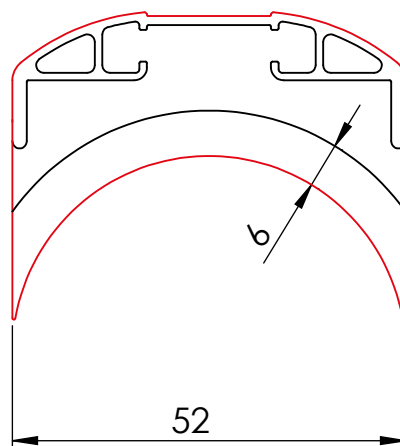

- D** Bitte verwenden Sie zum Ausdruck die Einstellung „Tatsächliche Größe“ bzw. „Skalierung 100 %“.
- EN** When printing the template, please use the settings “Actual size” or “Scale: 100%”.
- F** Dans le cadre de l'impression, veuillez utiliser la configuration « Taille réelle » ou « Échelle 100 % ».
- NL** Kies bij het afdrukken voor de schaal 'Ware grootte' of '100%'.
- ES** Para imprimir, utilice el ajuste «Tamaño real» o «Escalado 100 %».
- I** Per la stampa utilizzare l'impostazione „Dimensioni effettive“ o „Ridimensionamento 100%“.

ALUMEE

SCHABLONE W62 | TEMPLATE W62 | GABARIT W62 |
SJABLOON W62 | PLANTILLA W62 | SAGOMA W62

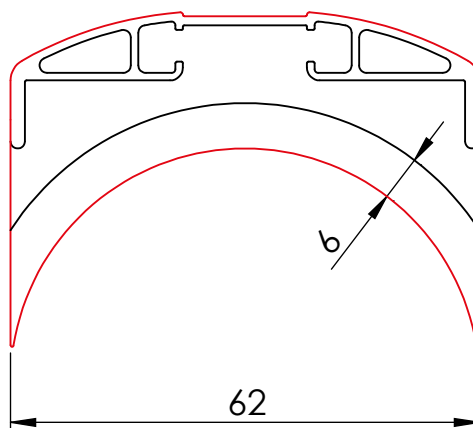

- D** Bitte verwenden Sie zum Ausdruck die Einstellung „Tatsächliche Größe“ bzw. „Skalierung 100 %“.
- EN** When printing the template, please use the settings “Actual size” or “Scale: 100%”.
- F** Dans le cadre de l'impression, veuillez utiliser la configuration « Taille réelle » ou « Échelle 100 % ».
- NL** Kies bij het afdrucken voor de schaal 'Ware grootte' of '100%'.
- ES** Para imprimir, utilice el ajuste «Tamaño real» o «Escalado 100 %».
- I** Per la stampa utilizzare l'impostazione „Dimensioni effettive“ o „Ridimensionamento 100%“.